

STEROWNIK PASM I EMISJI DO DDS SP2SWJ

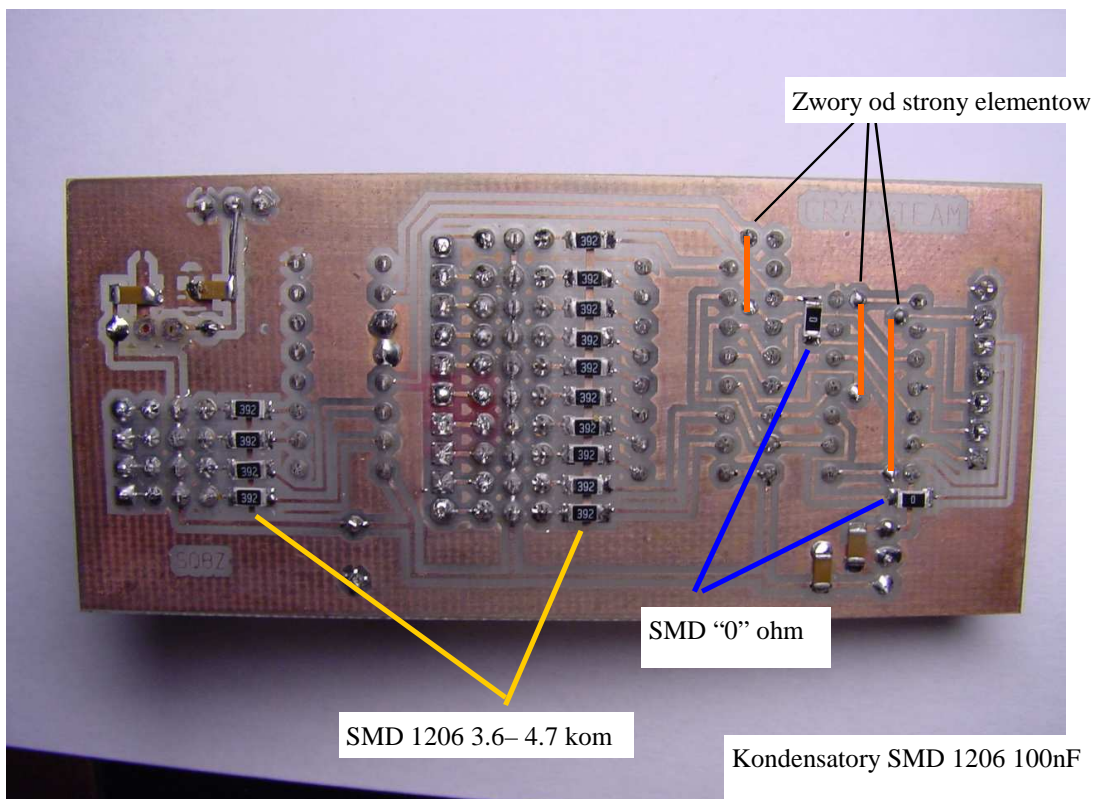
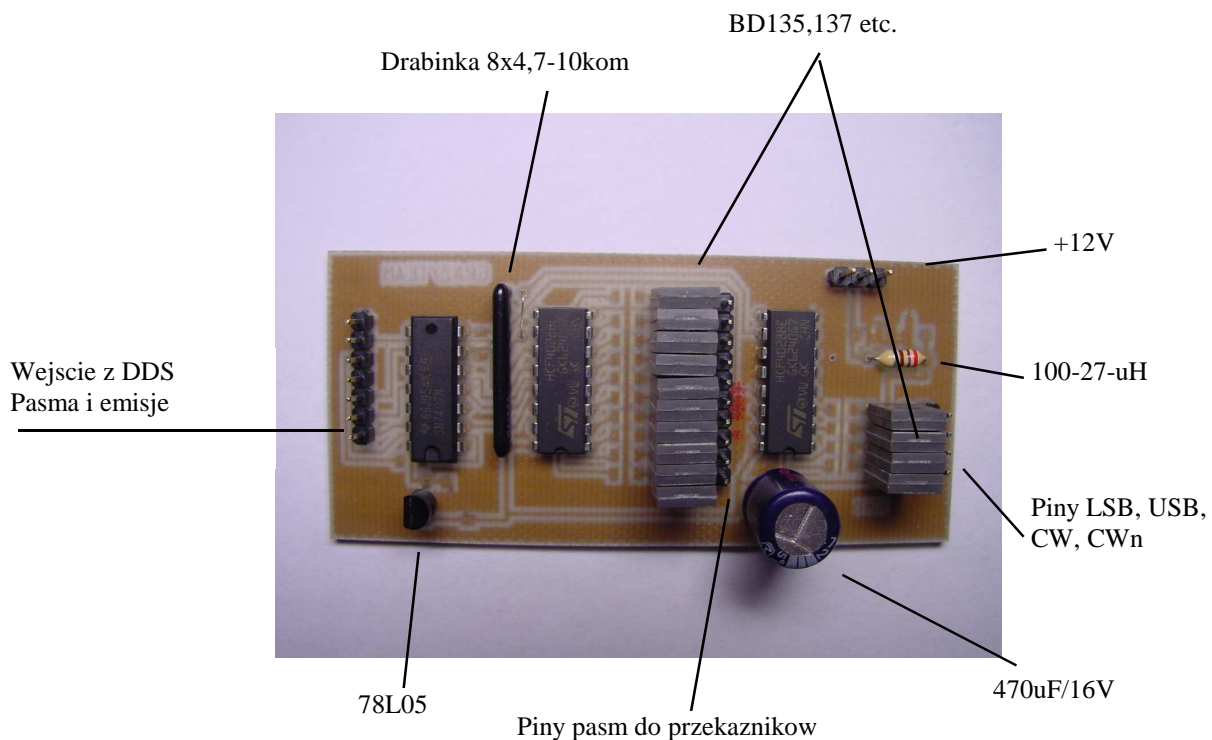

Na PCB zamiast dławika mona zamontowac stabilizator 780x w przypadku stosowania przekaznikow na napiecie mniejsze niż 12V np.. 6V, 4,5 ...etc.

Pozostale info na temat polaczenia z DDS na :

http://www.sp2swj.sp-qrp.pl/DDS2_VFO_BFO/DDS2_VFO_BFO.htm