

WERSJA TORU ARW NA P.CZ. 9 MHz B-L-U 21.02.2025 SP9LVZ

R* można zastosować 100R-1k który wpływa na pracę wzm. oper. zmienia zakres regulacji. R* nie jest konieczny.

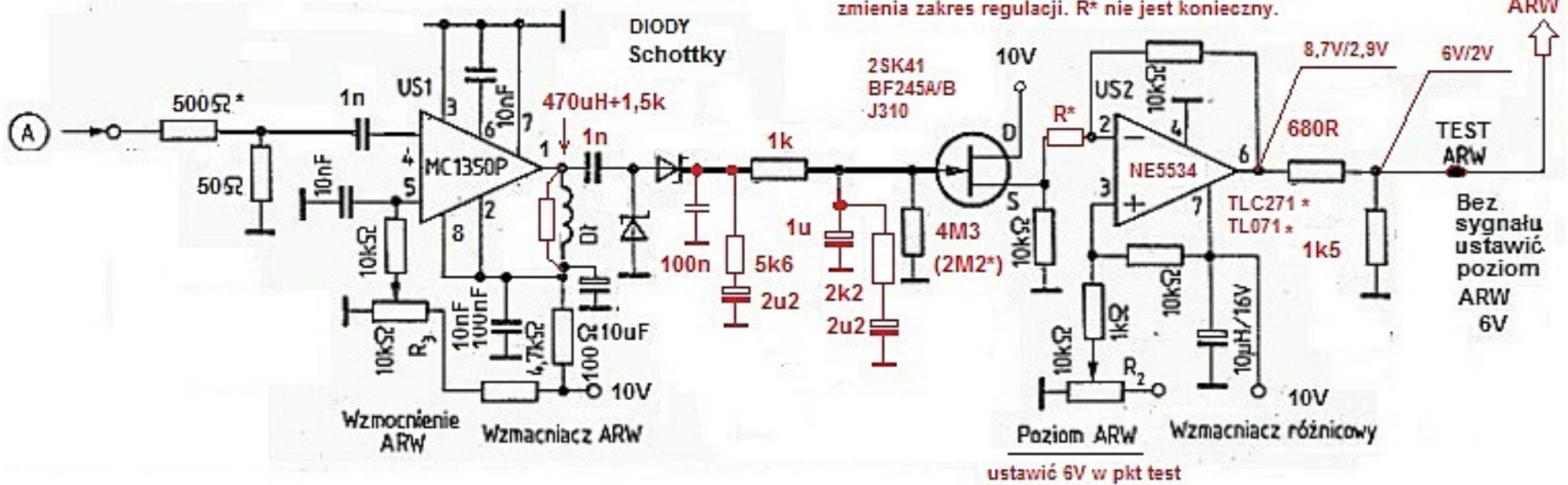

ustawić 6V w pkt test

WERSJA TORU ARW NA P.CZ. 9 MHz B-L-U 05.03.2025

R* można zastosować 100R-1k który wpływa na pracę wzm. oper. zmienia zakres regulacji. R* nie jest konieczny.

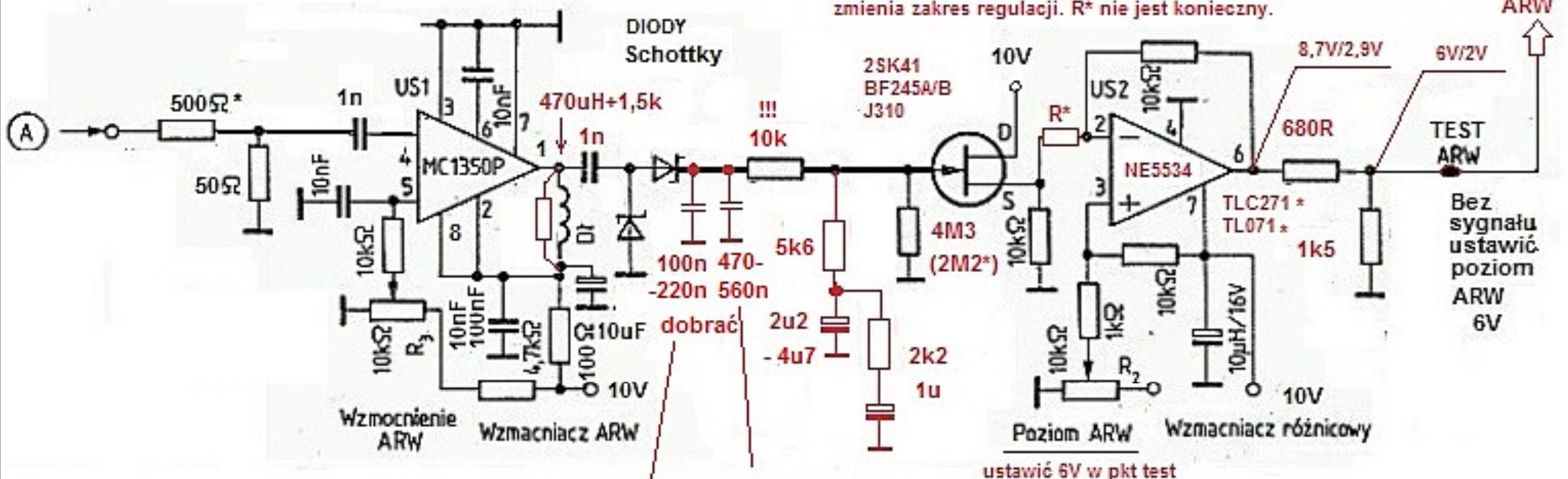

ustawić 6V w pkt test

ceramiczny styrofleks smd